

# Robinet à papillon à commande automatique série FK

## Fiche technique de produit

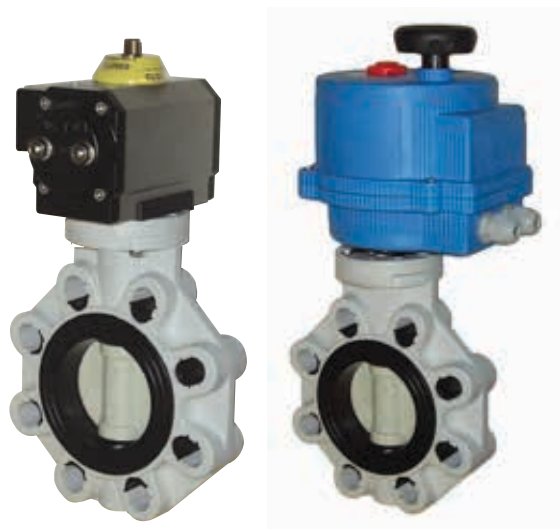

Les robinets à papillon à commande automatique série FK de IPEX offrent une excellente résistance mécanique et chimique en présence de fluides de procédés hautement corrosifs et dans les milieux agressifs. Ce robinet polyvalent de qualité industrielle est muni de joints d'étanchéité doubles autolubrifiés, ainsi que d'une manchette et d'une cavité de corps de forme particulière garantissant une étanchéité à la bulle, tout en réduisant le couple d'ouverture à un minimum absolu. Une version avec oreilles incorporées en acier inoxydable offre une étanchéité bidirectionnelle, permettant aussi de démonter l'assemblage à brides aval sans affaiblir le joint entre la bride amont et la conduite sous pression. Les robinets à papillon à commande automatique série FK font partie d'un système complet de tuyaux, robinets et raccords étudiés et fabriqués selon les normes rigoureuses d'IPEX sur la qualité, les performances et les dimensions.

### < NORMES >



ASTM D4101  
ASTM D1784  
ASTM D3222



ANSI B16.5

### ROBINETS OFFERTS

Matériau du corps :	Polypropylène (PP) armé de verre (GRPP)
Matériau de disque :	PVCC, également disponible en PP, PVC, ABS, et PVDF
Gamme de diamètres :	1 1/2 po à 12 po
Pression :	Voir Exemples de spécifications
Sièges :	EPDM ou FKM
Joints d'étanchéité :	EPDM ou FKM
Style de corps :	Sans brides ou à oreilles
Raccordements d'extrémité :	À brides (ANSI 150)
Commande par actionneur :	Pneumatique à double effet, pneumatique à ressort de rappel, électrique

# Robinets à papillon à commande automatique série FK

## Fiche technique de produit

### Modèle de spécification

#### 1.0 Robinets à papillon – FK

##### 1.1 Matériau

- Le corps de robinet doit être constitué de polypropylène armé de verre (GRPP), obtenu à partir de polypropylène homopolymère (PPH).
  - Le matériau du disque doit être constitué d'un composé de PVCC Corzan<sup>MD</sup>, conforme aux exigences, ou les surpassant, de la classification 23447 de la norme ASTM D-1784.
- ou
- Le matériau du disque doit être constitué d'un composé de polypropylène homopolymère stabilisé, contenant également un pigment RAL 7032, conforme aux exigences applicables au polypropylène type I, ou les surpassant, de la norme ASTM D4101.
- ou
- Le matériau du disque doit être constitué d'un composé de PVC, conforme aux exigences, ou les surpassant, de la classification 12454 de la norme ASTM D-1784.
- ou
- Le matériau du disque doit être constitué d'un composé de PVDF vierge, non rebroyé, conforme aux exigences prescrites dans le tableau 1, ou les surpassant, de la norme ASTM D3222.
  - L'arbre de robinet doit être constitué d'acier inoxydable 316.

##### 1.2 Sièges

- Le revêtement du disque de robinet doit être en EPDM.
- Le revêtement du disque de robinet doit être en FKM.

##### 1.3 Joints d'étanchéité

- Les joints toriques doivent être fabriqués en EPDM.
- Les joints toriques doivent être fabriqués en FKM.

#### 2.0 Raccordements

##### 2.1 À brides

- Les extrémités de raccordement à brides ANSI 150 doivent être conformes à la norme dimensionnelle ANSI B16.5.

#### 3.0 Conception

- Les robinets doivent être à corps sans brides ou à corps à oreilles (le rédacteur de spécification doit faire un choix).
- Les robinets à corps à oreilles doivent être munis d'oreilles en acier inoxydable incorporées et permanentes. Les oreilles insérées sur place ne sont pas permises.
- Le carré de l'arbre doit avoir des dimensions normalisées ISO, pour montage direct des actionneurs.
- Le siège de disque doit être une manchette en élastomère trapézoïdale et assurer une étanchéité à la bulle.
- La manchette doit isoler entièrement le corps de robinet du fluide de procédé véhiculé.
- La manchette doit jouer le rôle de joint de bride, des deux côtés du robinet.
- Le logement du corps doit posséder une partie en creux, afin d'éviter tout glissement et toute compression de la manchette.
- Le disque, les sièges et les joints doivent être les seules pièces en contact avec le fluide véhiculé.
- Un dispositif d'étanchéité à joint toriques et sièges en Téflon<sup>MD</sup> doit empêcher l'arbre en acier inoxydable d'entrer en contact avec le fluide.

# Robinets à papillon à commande automatique série FK

## Fiche technique de produit

### 3.1 Pression nominale

#### Disque en PVCC, corps sans brides

- Les robinets de diamètre 1 1/2 et 2 pouces doivent avoir une cote de pression de 232 psi à 23 °C (73 °F)
- Les robinets de diamètre 2 1/2 à 10 pouces doivent avoir une cote de pression de 150 psi à 23 °C (73 °F)
- Les robinets de diamètre 12 pouces doivent avoir une cote de pression de 120 psi à 23 °C (73 °F)

#### Disque en PP, corps sans brides

- Les robinets de diamètre 1 1/2 à 10 pouces doivent avoir une cote de pression de 150 psi à 23 °C (73 °F)
- Les robinets de diamètre 12 pouces doivent avoir une cote de pression de 120 psi à 23 °C (73 °F)
- Les robinets de diamètre 14 pouces doivent avoir une cote de pression de 100 psi à 23 °C (73 °F)
- Les robinets de diamètre 16 pouces doivent avoir une cote de pression de 85 psi à 23 °C (73 °F)

#### Disque en PVC, corps sans brides

- Les robinets de diamètre 14 pouces doivent avoir une cote de pression de 100 psi à 23 °C (73 °F)
- Les robinets de diamètre 16 pouces doivent avoir une cote de pression de 85 psi à 23 °C (73 °F)

#### Disque en PVDF, corps sans brides

- Les robinets de diamètre 1 1/2 et 2 pouces doivent avoir une cote de pression de 232 psi à 23 °C (73 °F)
- Les robinets de diamètre 2 1/2 à 10 pouces doivent avoir une cote de pression de 150 psi à 23 °C (73 °F)
- Les robinets de diamètre 12 pouces doivent avoir une cote de pression de 120 psi à 23 °C (73 °F)

#### Disque en PVCC, corps à oreilles

- Les robinets de diamètre 2 1/2 à 8 pouces doivent avoir une cote de pression de 150 psi à 23 °C (73 °F)
- Les robinets de diamètre 12 pouces doivent avoir une cote de pression de 85 psi à 23 °C (73 °F)

#### Disque en PP, corps à oreilles

- Les robinets de diamètre 2 1/2 à 8 pouces doivent avoir une cote de pression de 150 psi à 23 °C (73 °F)
- Les robinets de diamètre 10 et 12 pouces doivent avoir une cote de pression de 85 psi à 23 °C (73 °F)

### Disque en PVDF, corps à oreilles

- Les robinets de diamètre 2 1/2 à 8 pouces doivent avoir une cote de pression de 150 psi à 23 °C (73 °F)
- Les robinets de diamètre 12 pouces doivent avoir une cote de pression de 85 psi à 23 °C (73 °F)

### 3.2 Marquage

- Les robinets doivent être marqués, avec indication du diamètre, de la désignation du matériau, ainsi que du nom du fabricant ou de la marque.

### 3.3 Code couleur

- Tous les robinets devront être identifiés par un code couleur gris beige.
- Les disques en PVCC devront être identifiés par un code couleur gris pâle.
- Les disques en PP devront être identifiés par un code couleur gris-beige.
- Les disques en PVC devront être identifiés par un code couleur gris foncé.
- Les disques en PVDF ne devront pas avoir de code couleur et seront blancs en apparence.

- 4.0 Les robinets doivent être des appareils IPEX ou équivalents approuvés.

### 5.0 Actionneurs

- Les actionneurs doivent être installés en usine par IPEX.

#### Actionneur pneumatique :

- Doit être dimensionné pour une pression d'air de commande de 80 psi
- Il doit être à pignon et crémaillère et à deux pistons pour un couple de sortie linéaire.
- Le corps doit être de la série « Technopolymère » UT ou aluminium anodisé MT avec indicateur de position standard et dimensions de fixation NAMUR VDI/VDE 3845 et ISO 5211.
- Tous les modèles doivent être utilisables sur de l'air, de l'eau, de l'azote ou des fluides hydrauliques compatibles à une pression de 40 à 120 psi.
- Les modèles à corps en aluminium doivent être munis de butées de fin de course doubles, qui permettent une course en rotation de  $\pm 10^\circ$  lors des phases d'ouverture et de fermeture.
- Les attaches externes doivent être en acier inoxydable.

#### Actionneur électrique :

Contactez IPEX.

# Robinets à papillon à commande automatique série FK

## Fiche technique de produit

### Sélection de robinets

Dimensions (pouces)	Matériau du disque	Matériau des joints	N° de pièce IPEX					
			Pneumatique à action double		Pneumatique à ressort de rappel, normalement fermé		Pneumatique à ressort de rappel, normalement ouvert	
			Galette	Cosses en inox	Galette	Cosses en inox	Galette	Cosses en inox
1 1/2	PVCC	EPDM	154600	-	154618	-	154636	-
		FKM	154668	-	154686	-	154704	-
2	PVCC	EPDM	154601	-	154619	-	154637	-
		FKM	154669	-	154687	-	154705	-
2 1/2	PVCC	EPDM	154602	154610	154620	154628	154638	154646
		FKM	154670	154678	154688	154696	154706	154714
3	PVCC	EPDM	154603	154611	154621	154629	154639	154647
		FKM	154671	154679	154689	154697	154707	154715
4	PVCC	EPDM	154604	154612	154622	154630	154640	154648
		FKM	154672	154680	154690	154698	154708	154716
5	PVCC	EPDM	154605	154613	154623	154631	154641	154649
		FKM	154673	154681	154691	154699	154709	154717
6	PVCC	EPDM	154606	154614	154624	154632	154642	154650
		FKM	154674	154682	154692	154700	154710	154718
8	PVCC	EPDM	154607	154615	154625	154633	154643	154651
		FKM	154675	154683	154693	154701	154711	154719
10	PVCC	EPDM	154608	154616	154626	154634	154644	154652
		FKM	154676	154684	154694	154702	154712	154720
12	PVCC	EPDM	154609	154617	154627	154635	154645	154653
		FKM	154677	154685	154695	154703	154713	154721

POUR DES CONFIGURATIONS PERSONNALISÉES, CONTACTEZ IPEX.

Disques en PP, PVC, ABS, et PVDF également disponibles sur demande.

Pour des clapets actionnés électriquement de 10 et 12 pouces, contactez IPEX.

Pour des clapets actionnés électriquement de 14 et 24 pouces, contactez IPEX.

# Robinet à papillon à commande automatique série FK

## Fiche technique de produit

### Dimensions

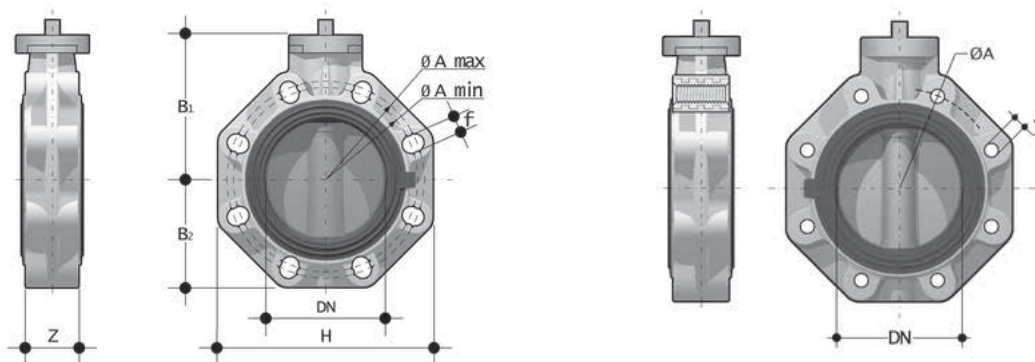

Dimensions (pouces)

Diamètre	DN	Z	B <sub>1</sub>	B <sub>2</sub>	H	A <sub>min</sub>	A <sub>max</sub>	f	Aoreilles	foreilles	Nb de trous
1 1/2	1,57	1,30	4,17	2,36	5,20	3,90	4,29	0,75	3,87	1/2-UNC	4
2	1,97	1,69	4,41	2,76	5,79	4,53	4,94	0,75	4,75	5/8-UNC	4
2 1/2	2,56	1,81	4,69	3,15	6,50	5,04	5,67	0,75	5,50	5/8-UNC	4
3	3,15	1,93	5,24	3,66	7,28	5,71	6,30	0,75	6,00	5/8-UNC	8
4	3,94	2,20	5,79	4,21	8,31	6,50	7,48	0,75	7,50	5/8-UNC	8
5	4,92	2,52	6,57	4,72	9,45	8,03	8,46	0,91	8,50	3/4-UNC	8
6	5,91	2,76	7,09	5,28	10,55	9,06	9,53	0,91	9,50	3/4-UNC	8
8	7,87	2,80	8,94	6,34	12,72	11,02	11,73	0,91	11,75	3/4-UNC	8
10	9,84	4,49	9,76	8,27	15,94	13,19	14,25	1,00	14,25	7/8-UNC	12
12	11,81	4,49	12,01	9,65	18,70	15,35	17,01	1,14	17,00	7/8-UNC	12

Diamètres 1 1/2 po à 8 po

diamètres 10 po et 12 po

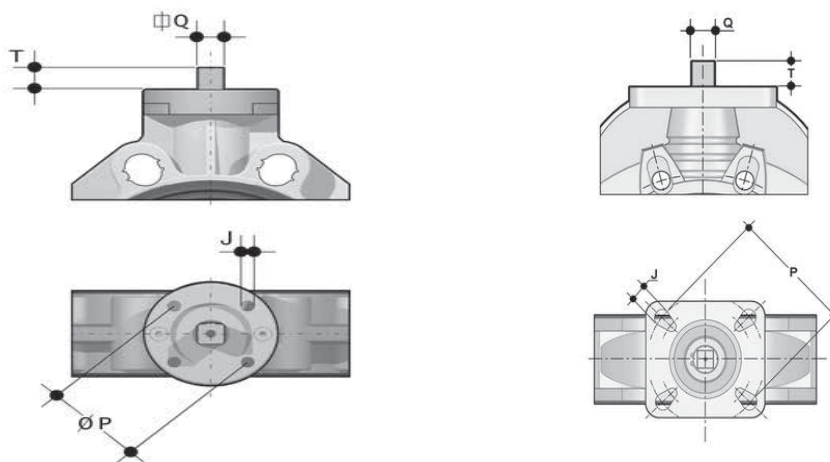

Dimensions (pouces)

Diamètre	T	Q	ISO	P	J
1 1/2	0,47	0,43	F05	1,97	0,28
2	0,47	0,43	F05	1,97	0,28
2 1/2	0,47	0,43	F05 / F07	1,97 / 2,76	0,28 / 0,35
3	0,63	0,55	F07	2,76	0,35
4	0,63	0,55	F07	2,76	0,35
5	0,75	0,67	F07	2,76	0,35
6	0,75	0,67	F07	2,76	0,35
8	0,94	0,87	F10	4,02	0,43
10	1,14	1,06	F10 / F12 / F14	4,02 / 4,92 / 5,51	0,43 / 0,51 / 0,67
12	1,14	1,06	F10 / F12 / F14	4,02 / 4,92 / 5,51	0,43 / 0,51 / 0,67

# Robinets à papillon à commande automatique série FK

## Fiche technique de produit

### Actionneurs pneumatiques - dimensions

Modèles UT16, UT21, UT26, UT31, UT36, UT41, UT46, UT51, UT61

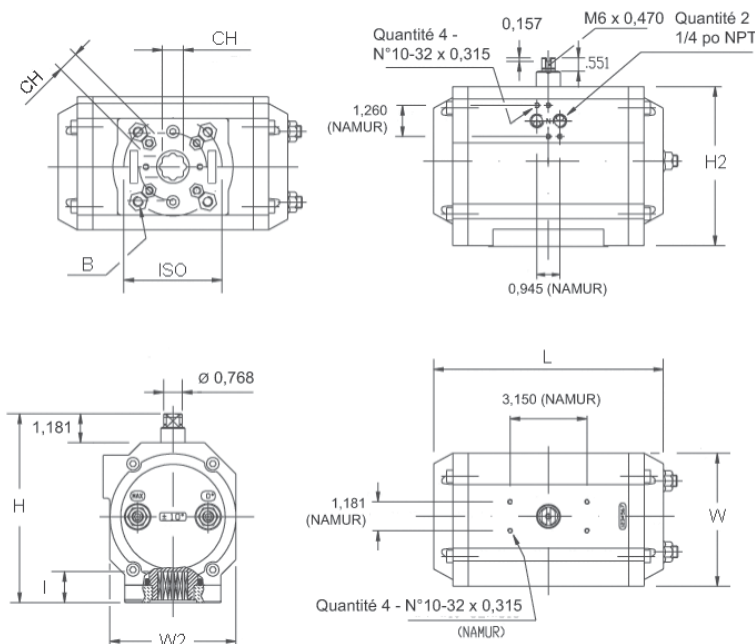

Dimensions (pouces)

Diamètre de robinet	Modèle à double effet	ISO	CH	L	W	W2	H	H2	I	B
1 1/2	MT16DA	F05 / F07	0,55	6,50	3,19	2,44	4,37	3,19	0,75	1/4-20 UNC x 0,51
2	MT16DA	F05 / F07	0,55	6,50	3,19	2,44	4,37	3,19	0,75	1/4-20 UNC x 0,51
2 1/2	MT16DA	F05 / F07	0,55	6,50	3,19	2,44	4,37	3,19	0,75	1/4-20 UNC x 0,51
3	MT21DA	F05 / F07	0,67	6,97	3,78	3,01	5,04	3,86	0,75	5/16-18 UNC x 0,51
4	MT21DA	F05 / F07	0,67	6,97	3,78	3,01	5,04	3,86	0,75	5/16-18 UNC x 0,51
5	MT26DA	F05 / F07	0,67	9,41	3,78	3,01	5,04	3,86	0,75	5/16-18 UNC x 0,51
6	MT31DA	F05 / F07	0,67	9,06	4,49	3,56	5,79	4,61	0,91	5/16-18 UNC x 0,51
8	MT36DA	F07 / F10	0,87	9,69	5,10	3,76	7,24	6,06	1,18	3/8-16 UNC x 0,71
10	MT51DA	F10 / F12	1,06	14,21	7,13	4,33	9,13	7,95	1,57	1/2-13 UNC x 0,79
12	MT51DA	F10 / F12	1,06	14,21	7,13	4,33	9,13	7,95	1,57	1/2-13 UNC x 0,79

Dimensions (pouces)

Diamètre de robinet	Modèle à ressort de rappel	ISO	CH	L	W	W2	H	H2	I	B
1 1/2	MT21S5	F05 / F07	0,67	6,97	3,78	3,01	5,04	3,86	0,75	5/16-18 UNC x 0,51
2	MT26S4	F05 / F07	0,67	9,41	3,78	3,01	5,04	3,86	0,75	5/16-18 UNC x 0,51
2 1/2	MT26S4	F05 / F07	0,67	9,41	3,78	3,01	5,04	3,86	0,75	5/16-18 UNC x 0,51
3	MT31S4	F05 / F07	0,67	9,06	4,49	3,56	5,79	4,61	0,91	5/16-18 UNC x 0,51
4	MT36S4	F07 / F10	0,87	9,69	5,10	3,76	7,24	6,06	1,18	3/8-16 UNC x 0,71
5	MT41S4	F07 / F10	0,87	11,42	5,16	3,76	7,24	6,06	1,18	3/8-16 UNC x 0,71
6	MT46S4	F07 / F10	0,87	13,82	5,71	3,88	7,81	6,63	1,18	3/8-16 UNC x 0,71
8	MT51S4	F10 / F12	1,06	14,21	7,13	4,33	9,13	7,95	1,57	1/2-13 UNC x 0,79
10	MT61S5	F14	1,42	17,48	9,13	6,32	11,30	10,12	1,97	5/8-11 UNC x 0,98
12	MT61S5	F14	1,42	17,48	9,13	6,32	11,30	10,12	1,97	5/8-11 UNC x 0,98

# Robinet à papillon à commande automatique série FK

## Fiche technique de produit

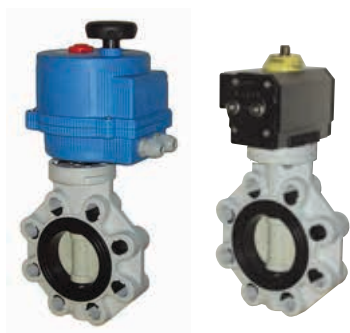

Note : les performances des actionneurs pneumatiques sont basées sur une pression d'air de commande de 80 psi.

Diamètre de robinet (pouces)	Pneumatique à double effet	Modèle d'actionneur – Ressort de rappel Pneumatique
1 1/2	UT16DA	UT21S5
2	UT16DA	UT26S4
2 1/2	UT16DA	UT26S4
3	UT21DA	UT31S4
4	UT21DA	UT36S4
5	UT26DA	UT41S4
6	UT31DA	UT46S4
8	UT36DA	UT51S4
10	UT51DA	UT61S5
12	UT51DA	UT61S5

### Actionneurs pneumatiques – valeurs du couple

Diamètre de robinet (pouces)	DOUBLE EFFET			RESSORT DE RAPPEL				
	Modèle	Couple (po • lb)	Modèle	Jeu de ressorts (standard)	Couple dû aux ressorts (po • lb)		Couple dû à l'air (po • lb)	
					Début	Fin	Début	Fin
1 1/2	UT16DA	275	UT21S5	S5	307	230	270	193
2	UT16DA	275	UT26S4	S4	392	247	503	358
2 1/2	UT16DA	275	UT26S4	S4	392	247	503	358
3	UT21DA	500	UT31S4	S4	502	374	626	498
4	UT21DA	500	UT36S4	S4	824	614	986	776
5	UT26DA	750	UT41S4	S4	1011	741	1259	989
6	UT31DA	1000	UT46S4	S4	1779	1120	2005	1346
8	UT36DA	1600	UT51S4	S4	2203	1738	2762	2297
10	UT51DA	4500	UT61S5	S5	5366	4277	4823	3734
12	UT51DA	4500	UT61S5	S5	5366	4277	4823	3734

### Poids et consommation d'air des actionneurs pneumatiques

Valve Size (inches)	DOUBLE ACTING				SPRING RETURN		
	Model	Weight (lbs)	Air Cons. (in3)	Model	Weight (lbs)	Air Cons. (in3)	
1-1/2	UT16DA	4,03	25,6	UT21S5	7,16	18,1	
2	UT16DA	4,03	25,6	UT26S4	9,88	30,0	
2-1/2	UT16DA	4,03	25,6	UT26S4	9,88	30,0	
3	UT21DA	6,33	44,4	UT31S4	12,28	40,6	
4	UT21DA	6,33	44,4	UT36S4	19,88	75,0	
5	UT26DA	8,82	68,7	UT41S4	23,61	100,0	
6	UT31DA	10,67	88,9	UT46S4	33,11	115,6	
8	UT36DA	16,71	153,1	UT51S4	49,89	181,3	
10	UT51DA	39,24	425,0	UT61S5	101,19	343,8	
12	UT51DA	39,24	425,0	UT61S5	101,19	343,8	

# Robinets à papillon à commande automatique série FK

## Fiche technique de produit

### Composants

Taille de 1 1/2 à 8 pouces

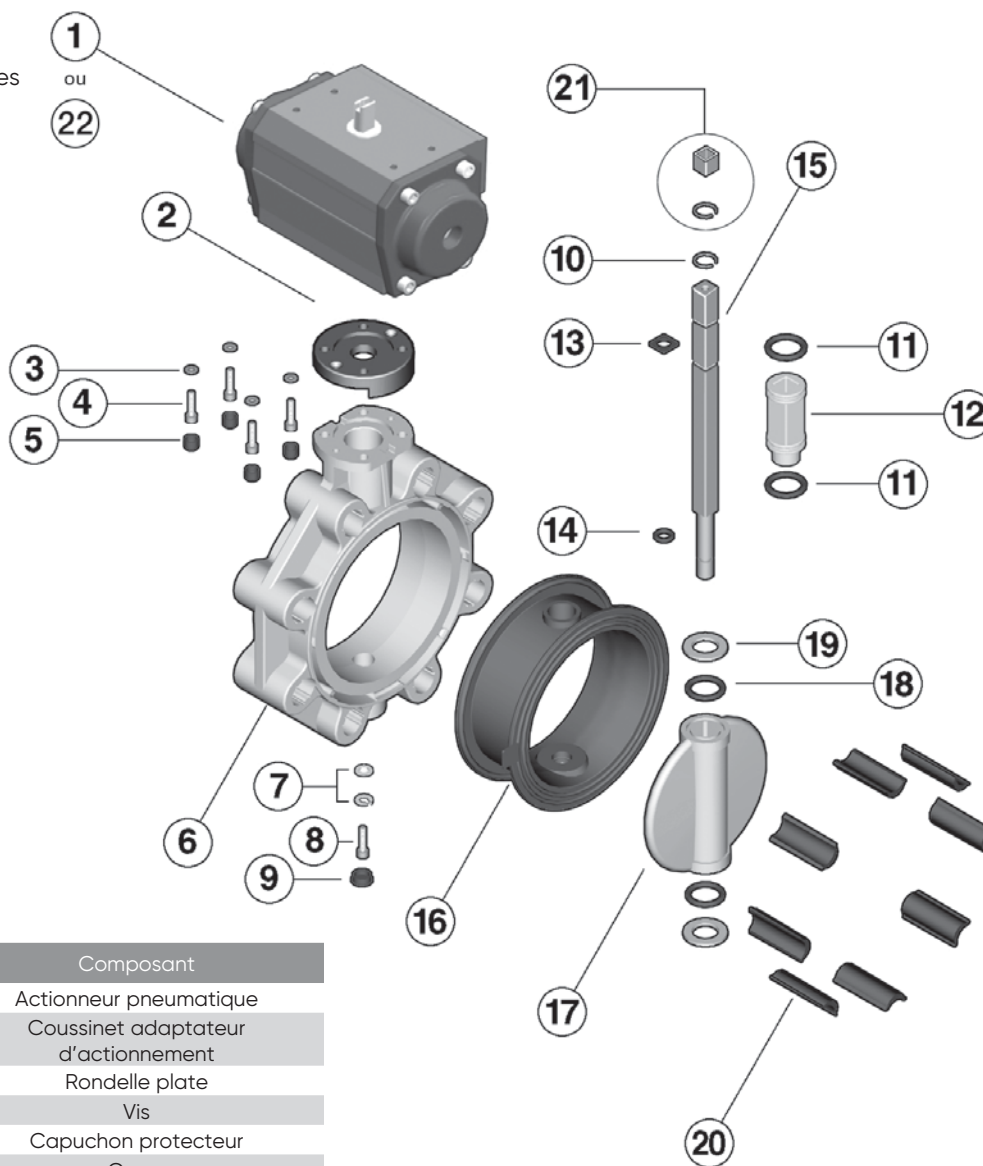

#	Composant
1	Actionneur pneumatique
2	Coussinet adaptateur d'actionnement
3	Rondelle plate
4	Vis
5	Capuchon protecteur
6	Corps
7	Rondelle plate
8	Vis
9	Capuchon protecteur
10	Anneau Seeger
11	Joint torique de manchon
12	Manchon
13	Joint torique de la tige
14	Joint torique de la tige
15	Tige
16	Doublure principale
17	Disque
18	Joint torique du disque
19	Anneau antifriction
20	Pièces rapportées de centrage
21	Manchon réducteur
22	Actionneur électrique (non montré)



# Robinet à papillon à commande automatique série FK

## Fiche technique de produit

### Composants

Taille de 10 et 12 pouces

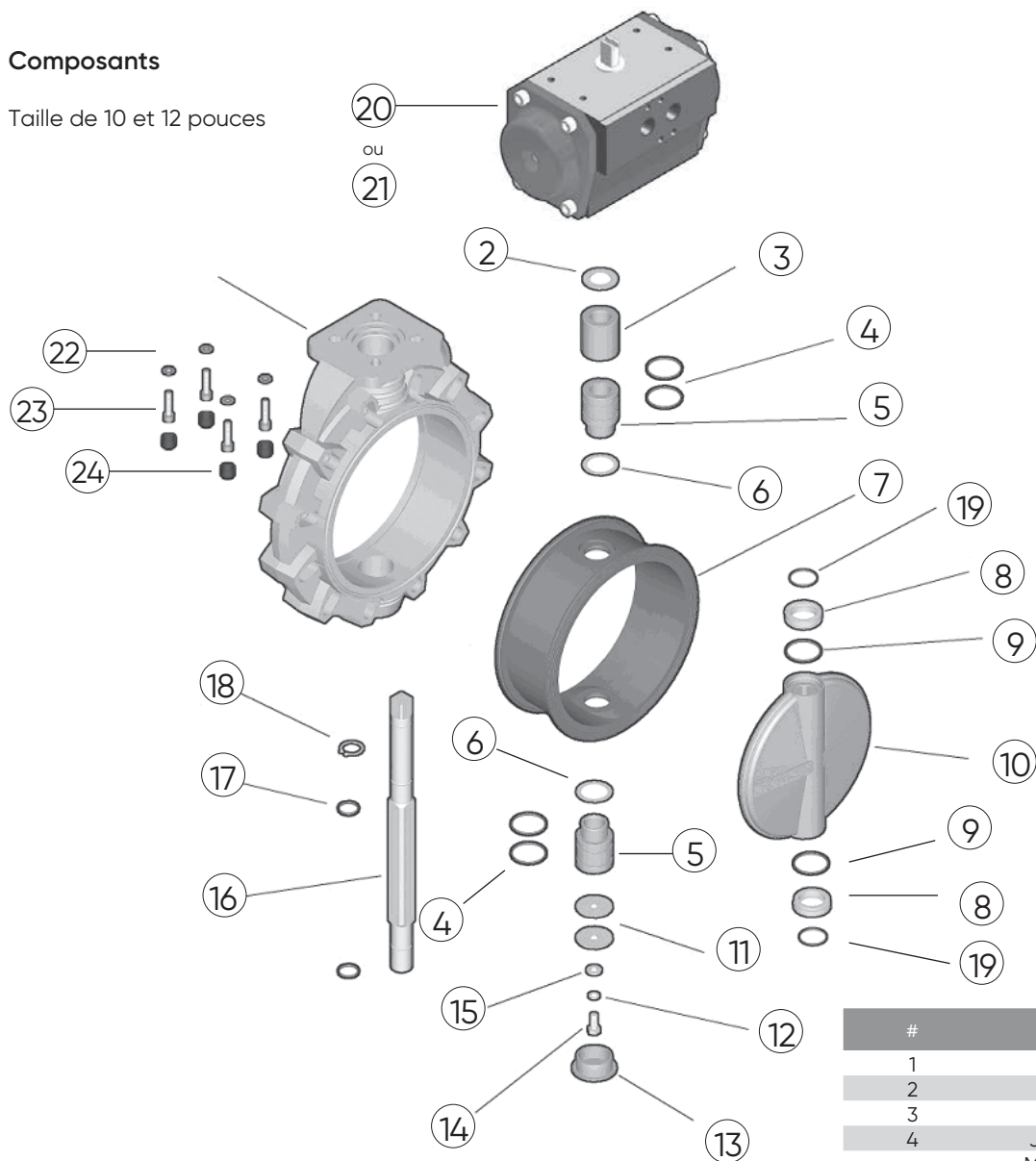

#	Composant
1	Corps
2	Rondelle plate
3	Manchon
4	Joint torique du manchon Manchon pour joint torique
6	Rondelle plate
7	Doublure primaire
8	Anneau antifriction
9	Joint torique du disque
10	Disque
11	Rondelle plate
12	Rondelle plate
13	Capuchon
14	Vis
15	Rondelle plate
16	Tige
17	Joint torique de la tige
18	Anneau de retenue
19	Joint torique
20	Actionneur pneumatique
21	Actionneur électrique (non illustré)
22	Rondelle plate
23	Vis
24	Capuchon protecteur

# Robinet à papillon à commande automatique série FK

## Fiche technique de produit

### Installation

- 1 Pour les tailles de style sans oreilles de 1 1/2 à 8 pouces, poussez les pièces rapportées (27) dans les trous du corps conformément au tableau de position ci-dessous.
- 2 Assurez-vous que la longueur des boulons est suffisante pour la taille du robinet à installer. En raison des différentes conceptions de brides en plastique, il n'existe pas de longueur minimale recommandée. Cependant, une longueur donnant lieu à au moins 5 filets exposés de chaque côté devrait suffire.

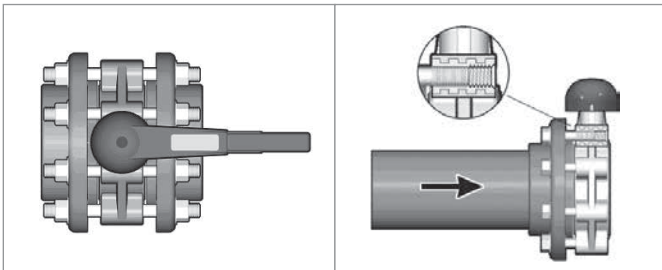

3. Veuillez-vous référer à la sous-section de l'application appropriée :
  - a. Pour une installation en ligne typique, assurez-vous que le disque est en position partiellement fermée, puis insérez soigneusement le robinet dans le système de tuyauterie entre les deux brides. Insérez les boulons, les rondelles et les écrous (si nécessaire), puis serrez à la main. Veillez à bien aligner le robinet et les brides, car tout alignement imparfait pourrait provoquer des fuites.
  - b. Pour une installation en bout de ligne en version à raccord, assurez-vous que le disque est en position partiellement fermée, puis positionnez soigneusement le robinet sur la bride. Insérez les boulons et les rondelles, puis serrez à la main. Veillez à bien aligner le robinet et les brides, car tout alignement imparfait pourrait provoquer des fuites.

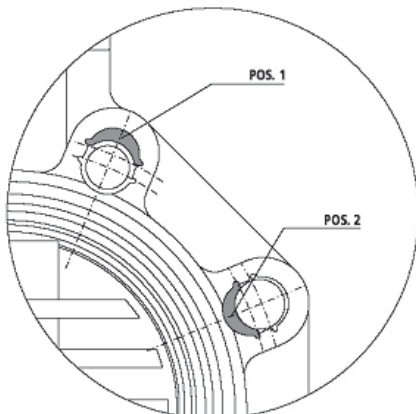

4. Effectuez les raccordements pneumatiques ou électriques conformément aux schémas fournis.

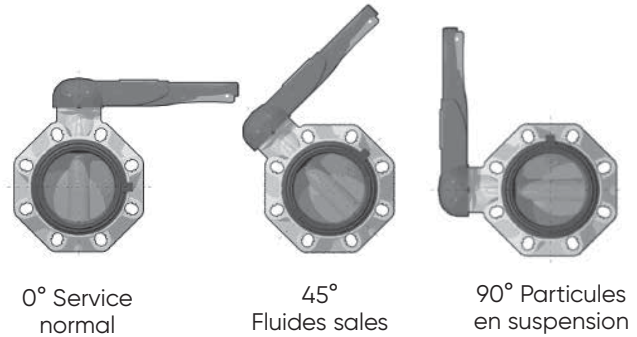

Diamètre (pouces)	ANSI 150 Position d'insertion	Serrage nominalde Couple (b-pi)
1 1/2	POS 1	7
2	-	9
2 1/2	POS 2	11
3	POS 2	13
4	POS 2	15
5	POS 2	26
6	POS 2	30
8	POS 2	41
10	-	52
12	-	52

5. Pour éviter d'endommager le joint primaire, mettez le robinet en position ouverte avant de serrer les boulons. Pour une procédure d'assemblage correcte, veuillez-vous reporter à la section intitulée « Méthodes d'assemblage – Bridage » de la série de manuels techniques industriels IPEX, « Volume I : Systèmes de tuyauteries de procédés en vinyle ». Les boulons doivent être serrés uniformément au couple nominal indiqué dans le tableau ci-dessous. Ces couples nominaux sont suffisants pour maintenir un joint étanche à la pression de service nominale maximale.

Remarque : si le fluide de procédé est sale ou contient des particules en suspension, il est conseillé d'installer le robinet dans une orientation dans laquelle son arbre n'est pas vertical (voir les schémas). Sinon, au fil du temps, des particules peuvent s'accumuler au bas du robinet, mettant ainsi en danger l'étanchéité entre le disque, la doublure et l'arbre.

Remarque : le bon fonctionnement de tous les robinets automatisés quart de tour est vérifié avant leur sortie d'usine.

# Robinets à papillon à commande automatique série FK

## Fiche technique de produit

### Démontage

1. Si vous devez retirer un robinet d'un système opérationnel, isolez-le du reste du système. Assurez-vous de dépressuriser et de drainer la branche isolée renfermant le robinet avant de continuer. Il est recommandé de désactiver tous les actionneurs avant de procéder à l'entretien du robinet, afin d'éviter toute blessure.
2. Placez le robinet en position partiellement ouverte, puis desserrez chaque boulon maintenant le robinet sur la ou les brides de la conduite. Veuillez-vous reporter à la section intitulée « Méthodes de jonction - Bridage » dans le Manuel technique industriel IPEX! Série, « Volume I : Systèmes de tuyauteries de procédés en vinyle » pour un schéma d'ordre de serrage recommandé pour les boulons. Suivez le même schéma pour démonter le ou les joints à bride, puis retirez délicatement le robinet de la conduite.

### Tailles de 1 1/2 à 8 pouces

3. Desserrez et retirez les boulons, les rondelles et les capuchons protecteurs fixés à l'actionneur (3, 4 et 5). Retirez délicatement l'actionneur et le coussinet (2) du robinet en veillant à ne pas endommager la tige.
4. Retirez le capuchon (9), puis desserrez et retirez la vis (8) et la rondelle (7) de la base du corps du robinet.
5. Retirez délicatement l'arbre (15) du corps du robinet, puis retirez le disque (17).
6. Retirez la doublure primaire (16) du corps du robinet.
7. Retirez le manchon en nylon (12) et les joints toriques (11) du corps du robinet (tailles 2 1/2 à 8 pouces).
8. Retirez les bagues antifricction du disque (19) et les joints toriques (18, tailles 2 1/2 à 8 pouces).
9. Retirez la bague de retenue (10, tailles 2 1/2 à 8 pouces) et les joints toriques (13, 14) de l'arbre.
10. Les composants du robinet peuvent maintenant être vérifiés et/ou remplacés.

### Tailles de 10 à 12 pouces

3. Desserrez et retirez les boulons, les rondelles et les capuchons protecteurs fixés à l'actionneur (22, 23 et 24). Retirez délicatement l'actionneur et le coussinet (2) du robinet en veillant à ne pas endommager la tige.
4. Retirez le capuchon (13), puis desserrez et retirez la vis (14) et les rondelles (11, 12 et 15) de la base du corps du robinet (1).
5. Retirez délicatement l'arbre (16) du corps du robinet, puis retirez le disque (10).
6. Retirez la doublure primaire (7) du corps du robinet.
7. Retirez les manchons supérieur et inférieur (3, 5), les rondelles (2, 6) et les joints toriques (4) du corps du robinet.
8. Retirez les bagues antifricction du disque (8) et les joints toriques (9, 19).
9. Retirez la bague de retenue (18) et les joints toriques (17) de l'arbre.
10. Les composants du robinet peuvent maintenant être vérifiés et/ou remplacés.

# Robinets à papillon à commande automatique série FK

## Fiche technique de produit

### Montage

Remarque : avant d'assembler les composants du robinet, il est conseillé de lubrifier les joints toriques avec un lubrifiant soluble dans l'eau. Assurez-vous de consulter le « Guide de résistance chimique IPEX » et/ou d'autres ressources fiables pour déterminer les compatibilités spécifiques entre caoutchouc et lubrifiant.

#### Tailles 1 1/2 à 8 pouces

1. Insérez la doublure primaire (16) dans le corps du robinet (6). Assurez-vous que les trous appropriés sont alignés avec ceux du corps.
2. Placez correctement les joints toriques (11) sur la bague en nylon (12) (tailles 2 1/2 à 8 pouces), puis insérez la rondelle en téflon et la bague dans le corps du robinet par le haut.
3. Placez correctement les joints toriques du disque (18, tailles 2 1/2 à 8 pouces) et les bagues antifriction (19) sur le disque (17), puis insérez-les dans la doublure du robinet en prenant soin de centrer les trous.
4. Insérez correctement les joints toriques (13, 14) et la bague de retenue (10, tailles 2 1/2 à 8 pouces) dans leurs rainures de l'arbre (15), puis insérez-les soigneusement dans le corps du robinet par le haut.
5. Fixez l'arbre à la base du corps du robinet à l'aide de la vis (8) et de la rondelle (7). Fixez le capuchon (9) sur le boulon.
6. Placez l'entretoise (2) sur le corps du robinet.
7. Placez délicatement l'actionneur sur la tige en alignant les trous. Fixez à l'aide des boulons, des rondelles et des capuchons protecteurs nécessaires (3, 4 et 5). Assurez-vous que la position de l'actionneur et du disque correspondent à la même position de fonctionnement.

#### Tailles de 10 à 12 pouces :

1. Insérez la doublure primaire (7) dans le corps du robinet (1). Assurez-vous que les trous appropriés sont alignés avec ceux du corps.
2. Placez correctement les joints toriques (4) sur les manchons supérieur et inférieur (3, 5), puis insérez-les dans le corps du robinet par le haut et le bas avec les rondelles (2, 6).
3. Montez correctement les joints toriques du disque (9, 19) et les bagues antifriction (8) sur le disque (10), puis insérez-les dans la doublure du robinet en prenant soin de centrer les trous.
4. Insérez correctement les joints toriques (17) et la bague de retenue (18) dans leurs rainures de l'arbre (16), puis insérez-les soigneusement dans le corps du robinet par le haut.
5. Fixez l'arbre à la base du corps du robinet à l'aide de la vis (14) et des rondelles (11, 12 et 15). Fixez le capuchon (13) sur le boulon.
6. Placez délicatement l'actionneur sur la tige en alignant les trous. Fixez à l'aide des boulons, des rondelles et du capuchon protecteur nécessaires (22, 23 et 24). Assurez-vous que la position de l'actionneur et du disque correspond à la même position de fonctionnement.

### À propos d'IPEX par Aliaxis

À l'avant-garde des fournisseurs de systèmes de tuyauteries thermoplastiques, IPEX par Aliaxis offre à ses clients des gammes de produits parmi les plus vastes et les plus complètes au monde. La qualité des produits d'IPEX par Aliaxis repose sur une expérience de plus de 50 ans. Ayant son siège social à Montréal et grâce à des usines de fabrication à la fine pointe de la technologie et à des centres de distribution répartis dans toute l'Amérique du Nord, nous avons établi une réputation d'innovation de produits, de qualité, portée sur les utilisateurs et de performance

Les marchés desservis par des produits IPEX par Aliaxis sont :

- Systèmes électriques
- Télécommunications et systèmes de tuyauteries pour services publics
- Tuyaux et raccords en PVC, PVCC, PP, ABS, PVDF ignifuge, PEX et PE (1/4 po à 48 po)
- Systèmes de tuyauteries de procédés industriels
- Systèmes de tuyauteries pour installations municipales sous pression et à écoulement par gravité
- Systèmes de tuyauteries mécaniques et pour installations de plomberie
- Systèmes en PE assemblés par électrofusion pour le gaz et l'eau
- Colles pour installations industrielles, de plomberie et électriques
- Systèmes d'irrigation

---

Cette documentation est publiée de bonne foi et elle est censée être fiable. Cependant, les renseignements et les suggestions contenus dedans ne sont ni représentés ni garantis d'aucune manière. Les données présentées résultent d'essais en laboratoire et de l'expérience sur le terrain.

Une politique d'amélioration continue des produits est mise en œuvre. En conséquence, les caractéristiques et/ou les spécifications des produits peuvent être modifiées sans préavis.